



Koninklijk Marine Kadettenkorps National Opleidings Centrum

Cursus Kadetten



Drill

Samengesteld door : Mees Vincent

Eerste uitgave: juni 2003
© Nationaal Opleidings Centrum

Inhoud :

DRILL :	3
1. Definities en overeenkomsten :	3
1.1. Gelid :	3
1.2. Gidsen :	3
1.3. Afstand :	4
1.4. Rot :	4
1.5. Voorman :	4
1.6. Tussenruimte :	5
1.7. Periode en Cadans :	5
1.8. Tijden :	5
1.9. Een peloton :	5
1.10. Een sectie :	5
1.11. Een peleton of sectie in juiste en omgekeerde volgorde :	5
2. Basisbevelen :	6
2.1. De bevelvoerder :	6
2.2. Delen van een bevel :	6
2.3. Tijden tussen de delen van een bevel :	6
2.4. Het bevel overnemen ("OP MIJN BEVEL") :	6
2.5. Laten herbeginnen van een beweging ("OPNIEUW") :	6
2.6. Aandacht vestigen van de formatie op een bevel ("OPGELET") :	6
3. Bevelen vanuit stilstand :	6
3.1. De verzameling "VERZAMELING" :	6
3.2. De houding "GEEF ACHT" :	7
3.3. De houding "TER PLAATS RUST" :	7
3.4. De houding "RUST TER PLAATS" :	7
3.5. Van GEEF ACHT naar TER PLAATS RUST ("TER PLAATS ... RUST") :	7
3.6. Van TER PLAATS RUST naar RUST TER PLAATS ("RUST TER ... PLAATS") :	7
3.7. Van RUST TER PLAATS naar TER PLAATS RUST ("TER ... PLAATS ... RUST") :	7
3.8. Van TER PLAATS RUST naar GEEF ACHT ("GEEF ACHT") :	8
3.9. Het RECHTS RICHTEN ("RECHTS RICH ... TEN") ("HAND ... FIKS") :	8
3.10. Het Groeten ("OM TE GROETEN ... GROET") ("HAND ... FIKS") :	8
3.11. VERBREKEN VAN DE GELEDEREN ("BREEK HET GELID ... MARS") :	8
3.12. OPENEN EN SLUITEN VAN DE GELEDEREN ("OPEN DE GELEDEREN ... MARS") ("SLUIT DE GELEDEREN ... MARS") :	9
3.13. KWARTDRAAI LINKS EN RECHTS ("LINKS ... LINKS") ("RECHTS ... RECHTS") :	9
3.14. RECHTSOM KEREN ("SEKTIE RECHTS ... OM ... KEERT") :	9
4. Bevelen tijdens het marcheren :	9
4.1. Gewone pas vanuit de houding "GEEF ACHT" ("VOORWAARTS ... MARS") :	9
4.2. Stoppen ("SEKTIE (PELETON) ... HALT") :	10
4.3. RECHTSAF (LINKSAF) DRAAIEN ("PER ROTTEN RECHTS (LINKS) ... MARS") ("VOOR ... WAARTS") :	10
5. Bijzondere bewegingen tijdens het marcheren :	10
5.1. De verkorte pas :	10
5.2. Markeert de pas :	10
5.3. Van GEWONE PAS naar VERKORTE PAS ("VERKORTE PAS ... MARS") :	10
5.4. Van VERKORTE PAS naar GEWONE PAS ("GEWONE PAS ... MARS") :	11
5.5. Van GEWONE PAS naar MARKEERT DE PAS ("MARKEERT DE PAS ... MARS") :	11
5.6. Van MARKEERT DE PAS naar GEWONE PAS ("GEWONE PAS ... MARS") :	11
5.7. Van VERKORTE PAS naar MARKEERT DE PAS ("MARKEERT DE PAS ... MARS") :	11
5.8. Van MARKEERT DE PAS naar VERKORTE PAS ("VERKORTE PAS ... MARS") :	11
5.9. Veranderen van de pas (" VERANDER DE PAS ... MARS") :	11
5.10. Aanvang van de looppas ("LOOPPAS ... MARS") :	12
5.11. Stoppen van de looppas ("GEWONE PAS ... MARS") :	12
6. Defileren :	12
6.1. Ceremoniepas ("CEREMONIEPAS ... MARS") :	12
6.2. Van CEREMONIEPAS naar GEWONE PAS ("GEWONE PAS ... MARS") :	12
6.3. "HOOFD NAAR RECHTS (LINKS) ... RECHTS (LINKS)" :	12
6.4. "HOOFD ... FIKS" :	12

7. Het overdragen en overnemen van het bevel :.....	13
7.1. Aan een persoon in het peloton :.....	13
7.2. Aan een persoon hoger in graad :	13
8. Inspectie :.....	14
9. Het onderricht:.....	14
9.1. Algemeen :.....	14
9.2. Verloop van de onderricht :.....	14
9.3. De onderrichter en zijn klas :	14
9.4. Verloop van een les in drill :.....	15
9.4.1. Het verloop van een onderricht in drill is als volgt :.....	15
9.4.2. Aanleren van een nieuwe beweging :	15
Herhalingsvragen :.....	17

De inhoud van deze cursus blijft eigendom van het K.M.K. Gebruik ervan is enkel toegestaan voor intern gebruik. Voor extern gebruik, onder welke vorm dan ook, dient men daartoe schriftelijke toestemming te bekomen.

Verantwoordelijke Vorming Nationale Staf

DRILL :

1. Definities en overeenkomsten :

1.1. Gelid :

Een reeks kadetten die naast elkaar zijn opgesteld. De grootste kadetten nemen steeds plaats aan de rechterzijde gezien vanuit het standpunt van de opgestelde kadetten. De gelederen worden genummerd van voren naar achteren.

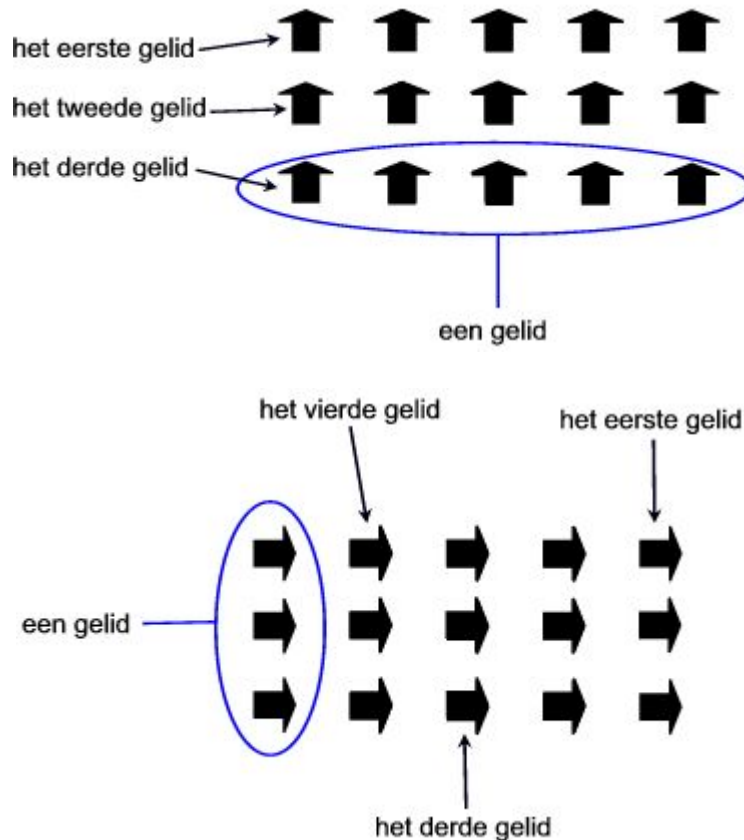

1.2. Gidsen :

De kadetten die opgesteld staan aan de uiteinden van het eerste gelid noemt men respectievelijk de linker- en rechtermids. Links en rechts wordt gezien vanuit het standpunt van de opgestelde kadetten.

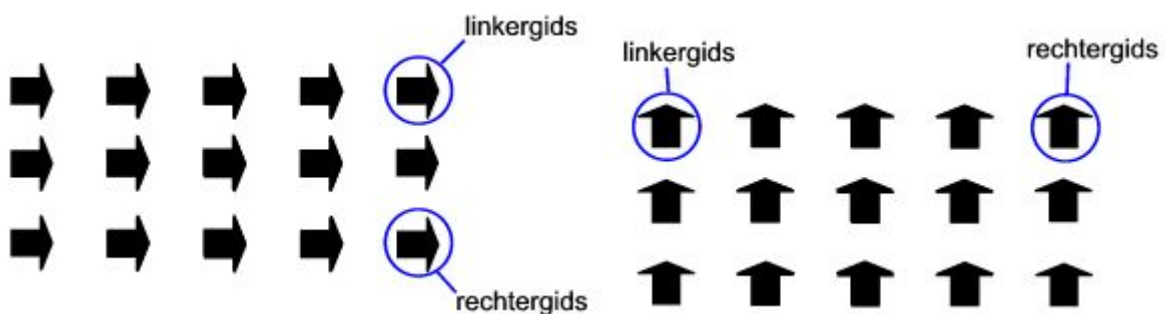

1.3. Afstand :

De ruimte tussen twee opeenvolgende gelederen gemeten van hiel tot hiel. De normale afstand bedraagt 1,10 meter.

Om de afstand te meten strekt men de LINKERARM horizontaal naar voren. De vingers zijn gestrekt en samengedrukt. De handpalm is naar beneden gericht. Men laat een vrije ruimte van 15 cm tussen de toppen van de vingers en de rug van de voorganger.

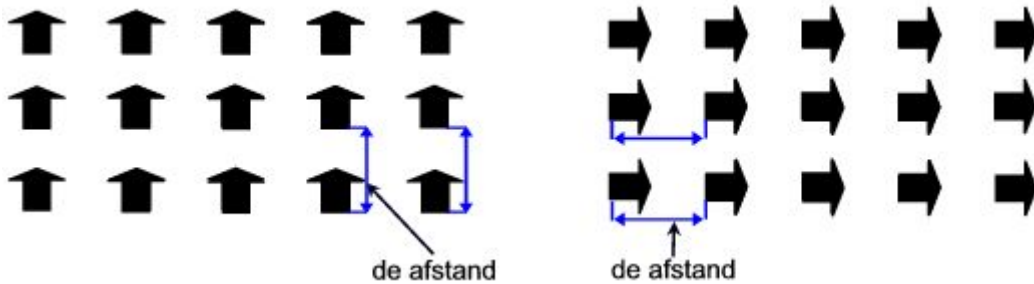

1.4. Rot :

Een reeks kadetten die achter elkaar staan opgesteld. De rotten worden genummerd van links naar rechts.

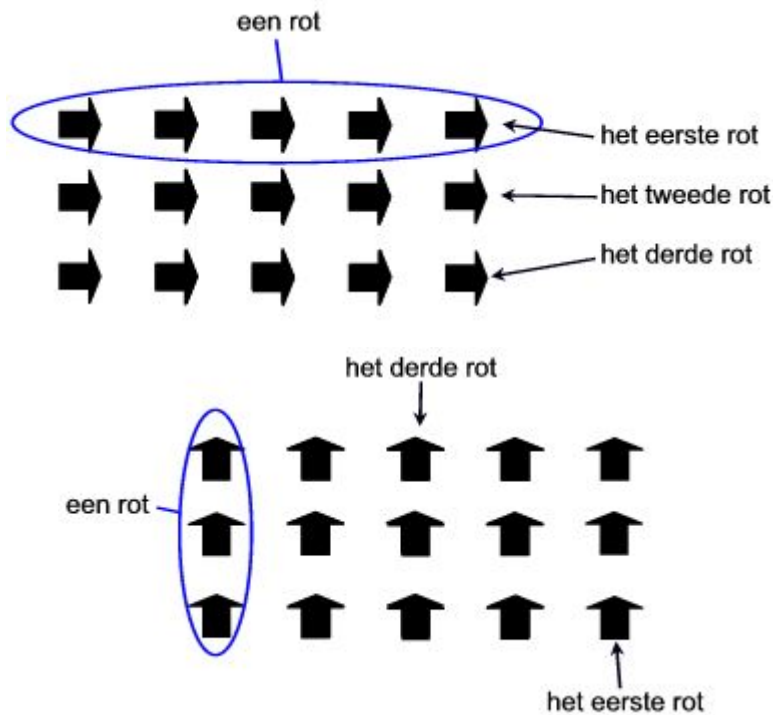

1.5. Voorman :

De kadet die zich op kop van elk rot bevindt.

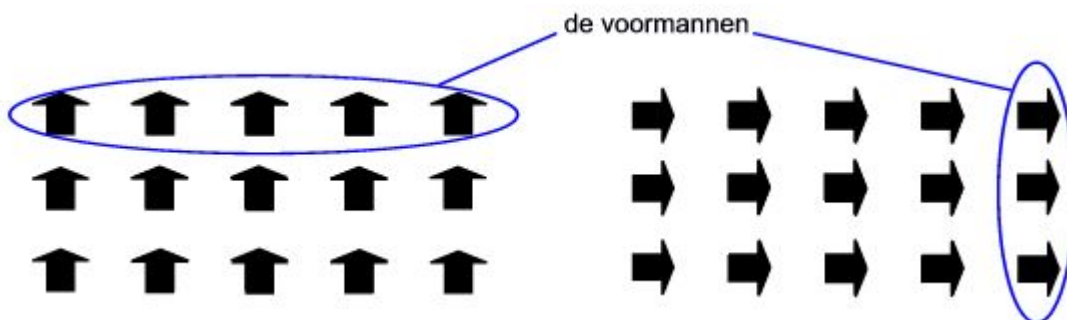

1.6. Tussenruimte :

De ruimte tussen twee naast elkaar staande rotten gemeten van het midden van het lichaam tot het midden van het lichaam. De normale tussenruimte is 1,10 meter. Om de tussenruimte te meten strekt men de LINKERARM horizontaal en zijwaarts, de vingers gestrekt en samengedrukt, de handpalm naar onder gericht. Met de vingertoppen raakt men de rechterschouder van de linkerbuurman.

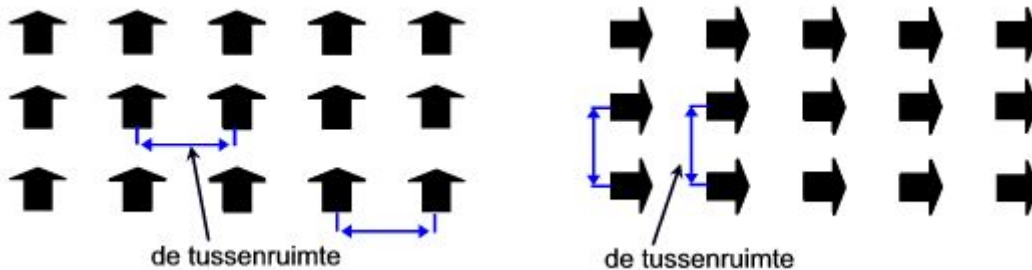

1.7. Periode en Cadans :

- Normale cadans: 116 perioden per minuut.
- Trage cadans: 80 perioden per minuut

1.8. Tijden :

Periode tussen twee of meer delen van een uitvoering. Voor een uitvoering in twee tijden telt men: EEN ... TWEE.

Voor een uitvoering in meerdere tijden telt men: EEN ... TWEE, DRIE ...EEN ...TWEE

1.9. Een peloton :

Een "peloton" is een reeks juist opgestelde kadetten van min 10 en maximum 30 kadetten.

1.10. Een sectie :

Een "sectie" is een reeks juist opgestelde kadetten van maximum 9 kadetten.

1.11. Een peloton of sectie in juiste en omgekeerde volgorde :

De volgorde van een peloton is belangrijk bij een bevelsoverdracht om te bepalen in welke richting het peloton normaal is opgesteld.

Normale opstelling van een peloton bij een verzameling

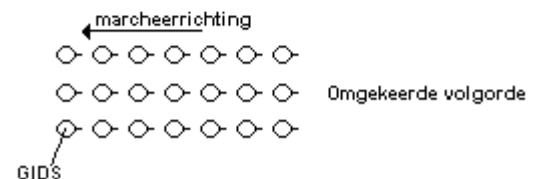
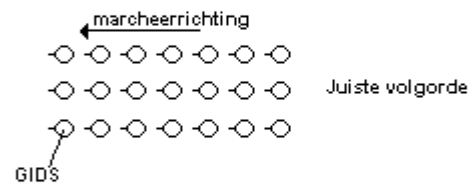
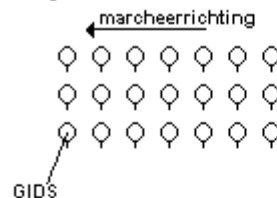

2. Basisbevelen :

2.1. De bevelvoerder :

De bevelvoerder neemt steeds de houding “geef acht” aan bij het geven van een bevel. Hierbij richt hij zich naar de bevolen formatie.

2.2. Delen van een bevel :

-WAARSCHUWINGSBEVEL: -moet duidelijk verstaanbaar zijn
-de laatste lettergreep wordt verlengd

-UITVOERINGSBEVEL: -moet kort en krachtig zijn

2.3. Tijden tussen de delen van een bevel :

Tussen de twee delen van een bevel liggen drie tijden.

Vb: “Geef” één ... twee ... drie “acht”

2.4. Het bevel overnemen (“OP MIJN BEVEL”) :

Om de formatie te kennen te geven dat een ander persoon het bevel overgenomen heeft, zegt de nieuwe bevelvoerder “OP MIJN BEVEL” voor zijn eerste eigenlijk bevel.

2.5. Laten herbeginnen van een beweging (“OPNIEUW”) :

OM een beweging te doen herbeginnen en de formatie te doen terugkeren naar de aanvangshouding, geeft men het bevel “OPNIEUW”.

2.6. Aandacht vestigen van de formatie op een bevel (“OPGELET”) :

Om de bijzondere aandacht te vestigen van de formatie op een volgende bevel, kan men dit bevel laten voorafgaan door “OPGELET”

3. Bevelen vanuit stilstand :

3.1. De verzameling “VERZAMELING” :

De verzameling gebeurt, tenzij met tegenbevel, op drie gelederen.

Op het weerklinken van het bevel plaatst de rechtergids zich op één meter voor en in front van de bevelvoerder. De rechtergids telt luid en langzaam van één tot tien. De bevelvoerder mag zich verplaatsen nadat de rechtergids ter plaatse is.

De kadetten die in het eerste gelid staan lijnen zich op, op de rechtergids en nemen de tussenruimte. De kadetten van het eerste gelid kijken naar rechts behalve de rechtergids. De kadetten van het eerste rot kijken voor zich, nemen de afstand, en lijnen zich op op de rechtergids. De kadetten van de eerste rot nemen de afstand. De andere kadetten kijken naar rechts. En lijnen zich op ten opzichte van hun voorman en hun rechter buurman.

Wanneer de rechtergids “tien” geteld heeft, telt IEDEREEN “één” en neemt de houding “geef acht” aan.

3.2. De houding “GEEF ACHT” :

- Het lichaamsgewicht rust op beide gestrekte benen. Het lichaam staat verticaal, de borst lichtjes naar voren, de schouders horizontaal. Het hoofd staat rechtop, de kin is lichtjes ingetrokken en de mond gesloten.
- Men kijkt recht voor zich, blijft volledig onbeweeglijk en bewaart de stilte.
- De hielen zijn bij elkaar geplaatst, de voeten maken een hoek 60°.
- De armen zijn verticaal gestrekt en tegen het lichaam gedrukt. De vuisten zijn gesloten, de duim ligt bovenop. De duim raakt de naad van de uniformbroek.

3.3. De houding “TER PLAATS RUST” :

- Het lichaamsgewicht rust op beide gestrekte benen. Het lichaam staat verticaal, de borst lichtjes naar voren, de schouders horizontaal. Het hoofd staat rechtop, de kin is lichtjes ingetrokken en de mond gesloten.
- Men kijkt recht voor zich, blijft volledig onbeweeglijk en bewaart de stilte.
- De hielen staan 30 cm uit elkaar, de voeten maken een hoek 60°.
- De armen worden gestrekt langs de rug. De rechtervuist is gesloten. De linkerhand omvat de rechter pols.

3.4. De houding ”RUST TER PLAATS” :

- Het lichaamsgewicht rust op het rechterbeen. De linkerhiel staat ongeveer 20 cm links en voor de rechterhiel. De linker knie is lichtjes gebogen.
- Men houdt het front naar voren en bewaart de stilte.
- De stand van de voeten mag omgewisseld worden maar om de lijning te behouden moet men eerst de linker(rechter) hiel tegen de rechter(linker)hiel brengen.
- De armen worden gestrekt langs de rug. De rechtervuist is gesloten. De linkerhand omvat de rechterpols.

3.5. Van GEEF ACHT naar TER PLAATS RUST (“TER PLAATS ... RUST”) :

Op het bevel “RUST” heft men de linkerdij op een hoek van 45°. Het onderbeen blijft loodrecht ten opzichte van de grond. De tip van de linkervoet wijst lichtjes naar onder. Men neemt de houding “ter plaats rust” aan met een voetslag

Tellen: EEN ... TWEE

3.6. Van TER PLAATS RUST naar RUST TER PLAATS (“RUST TER ... PLAATS”)

Op het bevel “PLAATS” heft men de linkerdij op een hoek van 45°. Het onderbeen blijft loodrecht ten opzichte van de grond. De tip van de linkervoet wijst lichtjes naar onder. Men neemt de houding “rust ter plaats” aan met een voetslag.

Tellen: EEN ... TWEE

3.7. Van RUST TER PLAATS naar TER PLAATS RUST (“TER ... PLAATS ... RUST”) :

Indien nodig beveelt men eerst “rust ter plaats” om de formatie te laten terugkomen tot de houding “rust ter plaats”.

Op het bevel “PLAATS” strekt men armen en benen en richt men het lichaam op met een krachtige beweging, echter zonder overdrijven.

OP het bevel “RUST” heft men de linkerdij op een hoek van 45°. Het onderbeen blijft loodrecht ten opzichte van de grond. De tip van de linkervoet wijst lichtjes naar onder. Men neemt de houding “ter plaatse rust” aan met een voetslag.

Tellen: EEN ..., EEN ...TWEE

3.8. Van TER PLAATS RUST naar GEEF ACHT (“GEEF ACHT”) :

Op het bevel “ACHT” heft men de linkerzij op een hoek van 45°. Het onderbeen blijft loodrecht ten opzichte van de grond. De tip van de linkervoet wijst lichtjes naar onder. Men neemt de houding “geef acht” aan met een voetslag.

Tellen: EEN ...TWEE

3.9. Het RECHTS RICHTEN (“RECHTS RICH ... TEN”) (“HAND ... FIKS”) :

Op het bevel “TEN” neemt het eerste gelid behalve de rechtergids de tussenruimte en kijkt naar rechts en lijnt zich op op de rechtergids. Het eerste rot behalve de rechtergids neemt de afstand en lijnt zich op op de rechtergids. De andere kadetten kijken naar rechts en lijnen zich al schuifelend op ten opzichte van hun voorman en hun rechter buurman.

Wanneer de gewenste lijning is bereikt, beveelt men “HOOFD ... FIKS”. Op het bevel “FIKS” komt iedereen terug in de houding “geef acht”.

Tellen: na “TEN” en “FIKS” :EEN

3.10. Het Groeten (“OM TE GROETEN ... GROET”) (“HAND ... FIKS”) :

Het stilstaand groeten kan slechts gebeuren vanuit de houding “geef acht” en door kadetten die een hoofddekseel dragen.

Op het bevel “GROET” brengt men de rechterhand snel en krachtig naar omhoog en neemt men de groethouding aan. De rechterhand is geplooid, de bovenarm horizontaal met de elleboog op de lijn van de schouders. De onderarm en de hand vormen één lijn. De handpalm is naar onderen gericht, de hand vlak en volledig gestrekt, de wijsvinger ter hoogte van de rechter wenkbrauw.

De meerdere die gegroet wordt kijkt men recht in de ogen. Men blijft onbeweeglijk en bewaart de stilte.

Wanneer er gegroet wordt tijdens het marcheren, wordt de linkerarm niet gezwaaid. Men kijkt de gegroete meerdere recht in de ogen.

Op het bevel “FIKS” brengt men de arm langs de snelste weg terug in de houding “geef acht”.

Tellen: na “GROET” en “FIKS” : EEN

3.11. VERBREKEN VAN DE GELEDEREN (“BREEK HET GELID... MARS”):

Alvorens dit bevel te geven zal de onderrichter “om te groeten ... groet” bevelen. Hij beantwoordt de groet en beveelt dan “hand ... fiks”

Op het bevel “MARS” doet iedereen één pas voorwaarts met een voetslag en gaat de formatie uiteen.

Tellen: EEN

3.12. OPENEN EN SLUITEN VAN DE GELEDEREN (“OPEN DE GELEDEREN ... MARS”) (“SLUIT DE GELEDEREN ... MARS”):

Dit bevel wordt gegeven om inspectie van de kadetten door een officier of onderofficier toe te laten.

Open de gelederen: op het bevel “MARS” doen het eerste en het derde gelid respectievelijk één pas voorwaarts en één achterwaarts. De armen blijven tegen het lichaam. De gelederen lijnen zich onmiddellijk op zonder bevel.

Sluit de gelederen: op het bevel “MARS” doen het eerste en het derde gelid respectievelijk één achterwaarts en één pas voorwaarts. De armen blijven tegen het lichaam. De gelederen lijnen zich onmiddellijk op zonder bevel.

Tellen: EEN ... TWEE

3.13. KWARTDRAAI LINKS EN RECHTS (“LINKS ... LINKS”) (“RECHTS ... RECHTS”):

Op het tweede “LINKS” (“RECHTS”) draait men in de aangeduide richting op de hiel van de linkervoet (rechtervoet) en de tip van de rechtervoet (linkervoet). Het bovenlichaam blijft in de houding “geef acht”. Men kijkt recht voor zich.

Na het draaien plaatst men de achterste voet bij de voorste door de dij te heffen op 45° en een voetslag te geven. Het onderbeen blijft hierbij verticaal, de tip van de voet wijst lichtjes naar onder.

Tellen: EEN ... TWEE, DRIE ... EEN ... TWEE

3.14. RECHTSOM KEREN (“SEKTIE RECHTS ... OM ... KEERT”):

Op het bevel “OM” heft men de rechterdij tot op 45° en plaatst men de rechtervoet met een voetslag op 10 cm achter de linkerhiel. De rechtervoet staat haaks op de linkervoet. De schouders volgen de beweging van het lichaam.

Op het bevel “KEERT” draait men een halve cirkel op de hielen. De benen blijven gestrekt, het bovenlichaam in de houding “geef acht”. Na het draaien heft men de rechterdij op 45° en plaatst men de rechtervoet naast de linkervoet. Het onderbeen blijft hierbij verticaal, de tip van de voet wijst lichtjes naar onder. Men staat dan terug in de houding “geef acht”.

Tellen: na “OM” : EEN ... TWEE
na “KEERT” : EEN ... TWEE, DRIE ... EEN ... TWEE

4. Bevelen tijdens het marcheren :

4.1. Gewone pas vanuit de houding “GEEF ACHT” (“VOORWAARTS ... MARS”) :

Op het bevel “VOORWAARTS” blijft men onbeweeglijk en vermijdt men te wiebelen.

Op het bevel “MARS” vat men de gewone pas aan in de richting waarin men front maakt. Met gewone pas bedoelt men: marcheren aan de normale cadans waarbij men de gestrekte armen tot op gordelhoogte zwaait. De vuisten blijven gesloten, de duimen naar voren gericht. Men markeert de cadans met de hielen. Voor de eerste pas zwaait men het linker been en de rechterarm krachtig naar voren. De linkerarm

wordt hierbij naar achteren gebogen. Bij het neerplaatsen van het linkerbeen (eerste pas) geeft men een voetslag.

Tellen: EEN

4.2. Stoppen (“SEKTIE (PELETON) ... HALT”) :

Het bevel “HALT” wordt steeds gegeven wanneer de rechtervoet de grond raakt. Op het bevel halt doet men nog één pas met de linkervoet en brengt men vervolgens de rechtervoet met een voetslag naast de linkervoet. Tegelijkertijd brengt men de armen krachtig naast het lichaam en neemt men de houding “geef acht” aan .

Tellen: EEN ... TWEE

4.3. RECHTSAF (LINKSAF) DRAAIEN (“PER ROTTEN RECHTS (LINKS) ... MARS”) (“VOOR ... WAARTS”) :

Op het bevel “MARS” verkort de kadet die zich aan de binnenzijde van de draairichting bevindt zijn pas en draait een cirkel met een straal van 1 meter, daarbij de dijen heffend op 45°. De kadet die zich aan de buitenzijde bevindt marcheert op de gewone pas. Elk rot voert dezelfde beweging uit op hetzelfde draaipunt en lijnt zich op op de kadet aan de buitenzijde van de cirkel.

Op het bevel “WAARTS” herneemt het eerste rot de mars in de nieuwe richting. Elk volgend rot voert dezelfde beweging uit op hetzelfde punt.
Men kan nooit meer dan 180° draaien.

Tellen: er wordt niet geteld

5. Bijzondere bewegingen tijdens het marcheren :

5.1. De verkorte pas :

Bij verkorte pas wordt gemarcheerd aan de gewone cadans. Men heft hierbij de dijen op 45°. De onderbenen blijven hierbij verticaal, de voeten horizontaal. De armen worden NIET gezwaaid. De lengte van de passen bedraagt ongeveer 30 cm.

5.2. Markeert de pas :

Bij markeert de pas marcheert men ter plaatse. Hierbij heft men de dijen op 45°. De onderbenen blijven hierbij verticaal, de voeten horizontaal. De armen worden NIET gezwaaid. De voeten worden krachtig neergeplaatst. Men let er op de normale cadans te behouden.

5.3. Van GEWONE PAS naar VERKORTE PAS (“VERKORTE PAS ... MARS”) :

Op het bevel “PAS” brengt men met een korte, krachtige beweging de armen tegen het lichaam. Men marcheert gewoon verder.

Het bevel “MARS” wordt gegeven als de rechtervoet de grond raakt. Op het bevel doet men nog één pas met de linkervoet, brengt men de rechter dij op 45° en vangt men de verkorte pas aan.

Tellen: er wordt niet geteld

5.4. Van VERKORTE PAS naar GEWONE PAS (“GEWONE PAS... MARS”):

Het bevel “MARS” wordt gegeven als de rechtervoet de grond raakt. Op het bevel doet men nog TWEE verkorte passen, eerst links en dan rechts, en vangt men de gewone pas aan met een voetslag met de linkervoet. De armen worden terug gezwaaid.

Tellen: er wordt niet geteld

5.5. Van GEWONE PAS naar MARKEERT DE PAS (“MARKEERT DE PAS ... MARS”):

Op het bevel “PAS” brengt men met een korte, krachtige beweging de armen tegen het lichaam. Men marcheert gewoon verder.

Het bevel “MARS” wordt gegeven als de rechtervoet de grond raakt. Op het bevel doet men nog één pas met de linkervoet, brengt men de rechter dij op 45° en markeert men de pas.

Tellen: er wordt niet geteld

5.6. Van MARKEERT DE PAS naar GEWONE PAS (“GEWONE PAS ... MARS”):

Het bevel “MARS” wordt gegeven als de rechtervoet de grond raakt. Op het bevel doet men nog TWEE passen, eerst links en dan rechts, en vangt men de gewone pas aan met een voetslag met de linkervoet. De armen worden terug gezwaaid.

Tellen: er wordt niet geteld

5.7. Van VERKORTE PAS naar MARKEERT DE PAS (“MARKEERT DE PAS ... MARS”):

Het bevel “MARS” wordt gegeven als de rechtervoet de grond raakt. Op het bevel doet men nog één verkorte pas met de linkervoet, brengt men de rechter dij op 45° en markeert men de pas.

Tellen: er wordt niet geteld

5.8. Van MARKEERT DE PAS naar VERKORTE PAS (“VERKORTE PAS ... MARS”):

Het bevel “MARS” wordt gegeven als de rechtervoet de grond raakt. Op het bevel doet men nog TWEE passen, eerst links en dan rechts, en vangt men de verkorte pas aan met voetslag met de linkervoet. De armen blijven langs het lichaam.

Tellen: er wordt niet geteld

5.9. Veranderen van de pas (“VERANDER DE PAS ... MARS”):

Het bevel “PAS” wordt gegeven als de linkervoet de grond raakt. Met een korte, krachtige beweging worden de armen tegen het lichaam gebracht. Men marcheert gewoon verder.

Het bevel “MARS” wordt gegeven als de rechtervoet de grond raakt. Op het bevel doet men nog één pas met de linkervoet en plaatst dan de rechtervoet met een voetslag naast de linker (vergelijk met “peloton halt”). Onmiddellijk zwaait men het linker been naar voren en herneemt men de pas. Men herneemt hierbij het zwaaien met de armen.

Tellen: er wordt niet geteld

5.10. Aanvang van de looppas (“LOOPPAS ... MARS”) :

Dit bevel kan gegeven worden vanuit stilstand of gewone pas. Op het bevel “MARS” vangt de formatie de looppas aan volgens de cadans aangegeven door de bevelvoerder.

Tellen: er wordt niet geteld

5.11. Stoppen van de looppas (“GEWONE PAS ... MARS”) :

Op het bevel “MARS” neemt men in enkele passen de gewone pas aan volgens de cadans aangegeven door de bevelvoerder.

6. Defileren :

6.1. Ceremoniepas (“CEREMONIEPAS ... MARS”) :

Tijdens de ceremoniepas marcheert men aan gewone cadans. De armen worden echter tot op schouderhoogte gezwaaid.

Op het bevel “MARS” worden de armen op schouderhoogte gezwaaid.

Tellen: er wordt niet geteld

6.2. Van CEREMONIEPAS naar GEWONE PAS (“GEWONE PAS... MARS”):

Op het bevel “MARS” worden de armen op gordelhoogte gezwaaid.

Tellen: er wordt niet geteld

6.3. “HOOFD NAAR RECHTS (LINKS) ... RECHTS (LINKS)” :

De bevelvoerder bevindt zich enkele meters voor het midden van het eerste gelid van de formatie.

Op het uitvoeringsbevel “RECHTS” (“LINKS”) draaien alle kadetten, behalve de eerste kadet die zich langs de aangeduide zijde bevindt, het hoofd 45° in de aangeduide richting. De lijning wordt bewaard.

De bevelvoerder groet de personaliteiten en draait daarbij het hoofd 45° in hun richting. De linkerarm ligt naast het lichaam.

Tellen: er wordt niet geteld

6.4. “HOOFD ... FIKS” :

Dit bevel wordt gegeven door de pelotonsadjunct, die achter de formatie marcheert, wanneer de formatie de personaliteiten voorbij is. Indien geen pelotonsadjunct aanwezig is, wordt het bevel gegeven door de bevelvoerder.

Op het bevel “FIKS” draait de ganse formatie het hoofd in de marsrichting en zwaait men de armen verder op schouderhoogte.

Tellen: er wordt niet geteld

7. Het overdragen en overnemen van het bevel :

7.1. Aan een persoon in het peloton :

1. De bevelvoerder roept de naam van de persoon aan wie hij het bevel wil overgeven.
2. De respectievelijke persoon antwoordt met "AANWEZIG".
3. De bevelvoerder geeft het bevel "TREED UIT DE GELEDEREN,... MARS"
4. De respectievelijke persoon treedt uit de gelederen (niet door het peloton) en neemt altijd de weg langs de gids (uitgezonderd het eerste gelid) en neemt de kortste weg langs het peloton naar de bevelvoerder.

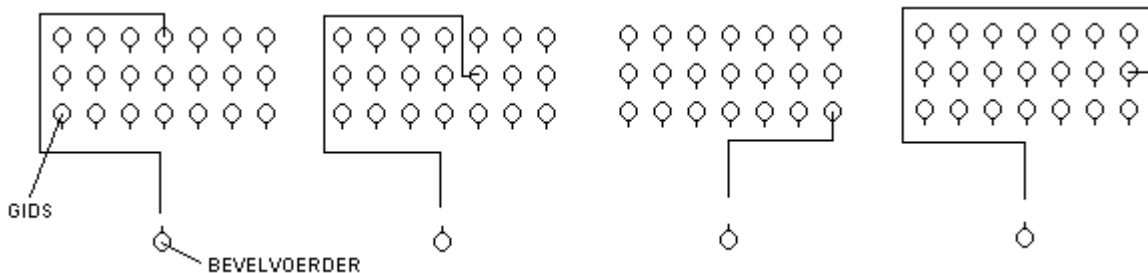

5. Eenmaal de persoon op zijn plaats staat", geeft de bevelvoerder het bevel "OM TE GROETEN", antwoord de groet, en vervolgens "HAND FIX" Om het bevel over te geven zegt hij "ik geef u het bevel van een peloton kadetten in juiste (omgekeerde) volgorde".
6. Nu is het bevel overgegeven en de nieuwe bevelvoerder geeft nu het bevel "OM TE GROETEN", antwoord de groet, en vervolgens "HAND FIX". Nu wordt aan de vorige bevelvoerder het bevel gegeven "OP UW PLAATS,... MARS" en vervoegd hij zijn plaats langs de juiste weg, erop lettend niet rechtstreeks zijn rug te draaien naar de nieuwe bevelvoerder.

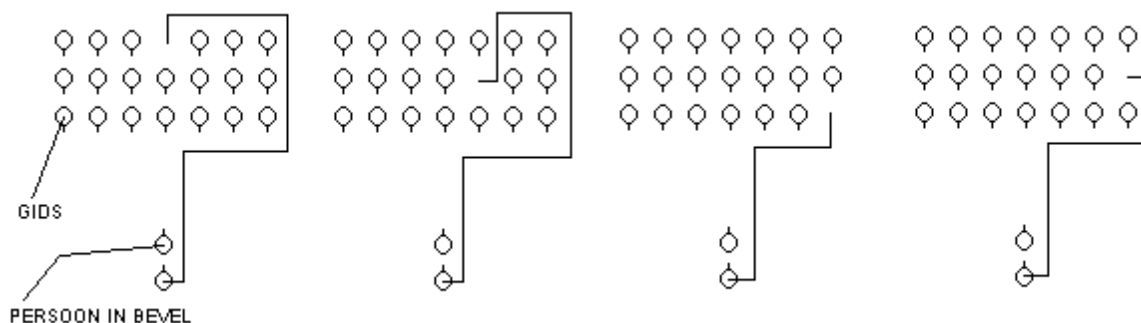

7. De nieuwe bevelvoerder kan zich intussen draaien naar het peloton toe.

7.2. Aan een persoon hoger in graad :

De bevelvoerder lager in graad komt voor zijn meerdere staan en groet. De meerdere beantwoordt de groet en de bevelvoerder doet pas "hand fix" als de meerdere "hand fix" uitgevoerd heeft. Dan zegt de bevelvoerder "ik geef u het bevel van een peloton kadetten in juiste (omgekeerde) volgorde". Het bevel is overgegeven en de vorige bevelvoerder wordt op zijn plaats gestuurd.

Indien een meerdere het bevel wil overgeven aan een persoon buiten een peloton of in een bepaalde functie dan zegt hij "kadetten ter beschikking van (de naam van de respectievelijke persoon of de functie)

8. Inspectie :

Inspectie kan pas aanvangen als het peloton of sectie "Open de gelederen" uitgevoerd heeft. De kadetten worden in "Ter plaatse rust " gezet. De Persoon die de inspectie uitvoert geeft het bevel "Inspectie". De eerste persoon van het eerste rot komt in "Geef acht". De kadetten links en rechts van de kadet die geïnspecteerd wordt komen eveneens in "Geef acht". Pas nadat de persoon die de inspectie uitvoert de kadet links van je verlaten geeft kom je terug in "Rust ter plaatse". Komt de persoon die de inspecteert op het einde van het eerste gelid, dan komt de tweede persoon van het eerste rot in "Geef acht".

9. Het onderricht:

9.1. Algemeen :

Teneinde de vastgestelde doelen te bereiken, vereist de praktijk van drill:

- een progressieve training
- levendige en gevarieerde onderrichtsperiodes
- periodieke terugkerende korte herhalingen
- een verzorgde uitvoering tot in de kleinste details
- een steeds aanwezige aandacht

9.2. Verloop van de onderricht :

Drill moet mag enkel gegeven worden onder de ideale omstandigheden. Daarom gaat de onderrichter volgende zaken vermijden :

- Niet aangepaste kledij en uitrusting
- extreme atmosferische omstandigheden
- te weke, te onregelmatige, glijdende of hellende bodem
- de bewegingen ter plaatse, aangezicht naar de zon gekeerd
- meer dan drie nieuwe bewegingen in eenzelfde les aan te leren

9.3. De onderrichter en zijn klas :

De onderrichter in drill oefent een aanzienlijke invloed uit op de kadetten.

a) Daarom dient hij absoluut :

- steeds een voorbeeldige houding te hebben
- steeds in dezelfde kledij als zijn klas te zijn en deze op een voorbeeldige wijze te dragen
- in alle omstandigheden, geduld en vastberadenheid te bewaren
- veeleisend te zijn voor de kledij
- veeleisend te zijn voor de uitvoering van de bewegingen, die hij voortdurende tot in de details verbetert

- de kadetten te motiveren, teneinde een actieve en geestdriftige deelneming te bekomen

b) De onderrichter mag niet vergeten dat de meeste fouten bij de uitvoering van de bewegingen, eerder te wijten zijn aan het gemis aan de gewoonte, onhandigheid of zelfs slechte wil.

c) Om een nieuwe individuele beweging aan te leren zal de onderrichter de klas in een “U”-vorm plaatsen, iedereen naar de binnenzijde gericht; ofwel op één lijn, op voorwaarde dat het aantal kadetten beperkt is.

De collectieve uitvoering van de bewegingen tijdens het marcheren gebeurt zo mogelijk in kolonne per drie.

d) Om de beweging te tonen of uit te leggen staat de onderrichter in het midden van het open deel van de “U”. In alle andere omstandigheden, heeft hij geen vaste plaats. Meestal houdt zich op een zodanige afstand dat hij het beste zicht heeft op de hele klas, terwijl hij toch nog de details kan waarnemen.

e) Vooraleer hij een beweging aantoont of uitlegt, zet de onderrichter de klas in “rust ter plaatse”.

9.4. Verloop van een les in drill :

9.4.1. Het verloop van een onderricht in drill is als volgt :

- Verzameling
- Inspectie van de kadetten
- Uitvoering van de gekende bewegingen
- Aanleren van een nieuwe beweging
- Praktijk gericht op de uitvoering van de pas aangeleerde beweging
- Eventueel aanleren en praktische uitvoering van een tweede en/of derde nieuwe beweging.

De les zal worden onderbroken door enkele korte rusttijden, om de kadetten de mogelijkheid te bieden zich te ontspannen.

9.4.2. Aanleren van een nieuwe beweging :

Om de nieuwe individuele beweging aan te leren, past de onderrichter de volgende methode toe :

9.4.2.1. Demonstratie :

Een reeds ervaren kadet of de onderrichter zelf toont de uit te voeren beweging., zonder commentaar en onder verschillende gezichtshoeken. (van voor, zijdelings, van achter)

9.4.2.2. Analyse van de beweging :

De reeds ervaren kadet of de onderrichter zelf toont de beweging deel per deel. De onderrichter legt elke tijd uit.

9.4.2.3. Individuele uitvoering :

De kadetten voeren de beweging uit naar willekeur, gedurende een korte tijd.

9.4.2.4. Geleide uitvoering :

De onderrichter beveelt de beweging deel per deel en verbetert de fouten voor elke tijd.

9.4.2.5. Normale uitvoering :

De beweging wordt aan de normale kadans uitgevoerd.

Opmerking : Tijdens het les geven van drill worden de tijden luidop geroepen zodat iedereen dezelfde kadans aanleert.

Herhalingsvragen :

1. Wat is een gelid?
2. Wat is een rot?
3. Wat is de afstand?
4. Wat is de tussenruimte?
5. Wat is een voorman?
6. Wat is de kadans bij het gewoon marcheren?
7. Wat is een sectie?
8. Wat is een peloton?
9. Uit welke twee delen bestaat een bevel?
10. Hoe maak je een sectie of peloton duidelijk dat jij het bevel voert?